

BIG 4 PLUS TRIFASE



CARATTERISTICHE TECNICHE:

Tutti i componenti sono costruiti con materiali di qualità ed in grado di assicurare la massima sicurezza ed affidabilità nel tempo.

Composizione macchina base

- Centrali di aspirazione
- Motore trifase
- Staffa di sostegno (dima)
- Quadro elettronico completo di inverter e trasduttore di pressione
- Auto pulizia del filtro con compressore silenziato 40db

MODELLO		Big 4 PLUS trifase
CARATTERISTICHE		
Dimensione centrale (D x h)	Cm	50x127 x3pz
Dimensioni aspiratore (LxHxP)	Cm	75x52x58
Operatori		4
Peso complessivo	Kg	40 + 142
DATI TECNICI		
Alimentazione	V	400 – 50/60 Hz
Potenza	kW	11
Corrente assorbita	A	35
Pressione sonora	dB(A)	<76
Contenitore polveri	L	130
Raggio max op. dalla centrale	m	90+7
Alimentazione prese	V	12
Superficie di lavoro massima	m ²	<6000
Linea elettrica		3 F + N + PE

KIT "CLEXIDRA"

Dispositivo di cui la macchina è dotata di serie e che esplica una funzione determinante ai fini dell'igiene evitando ogni tipo di contatto con la parte interna del sacco raccogli polvere. Trattiene al suo interno (A) i residui aspirati, lasciandoli poi ricadere all'interno del sacco raccogli polvere (C) mediante l'apertura, automatica, dello sportello di collegamento (B). Tale apertura è provocata dall'arresto del motore alla fine del ciclo di pulizia

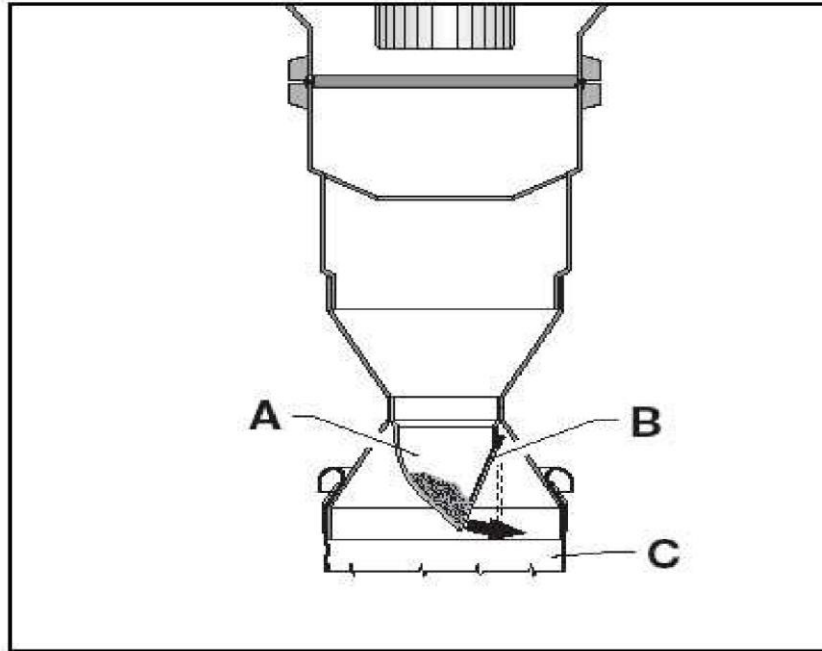

Per applicare il sacchetto raccogli polvere procedere come segue:

- Sollevare l'anello fermasacco D ed inserire un sacco per spazzatura E in modo da contenere la parte inferiore del dispositivo "Clexidra".
- Ripiegare i lembi del sacco sopra l'anello ferma sacco e lasciare ricadere quest'ultimo in modo da bloccare il sacchetto sul corpo del dispositivo "Clexidra".

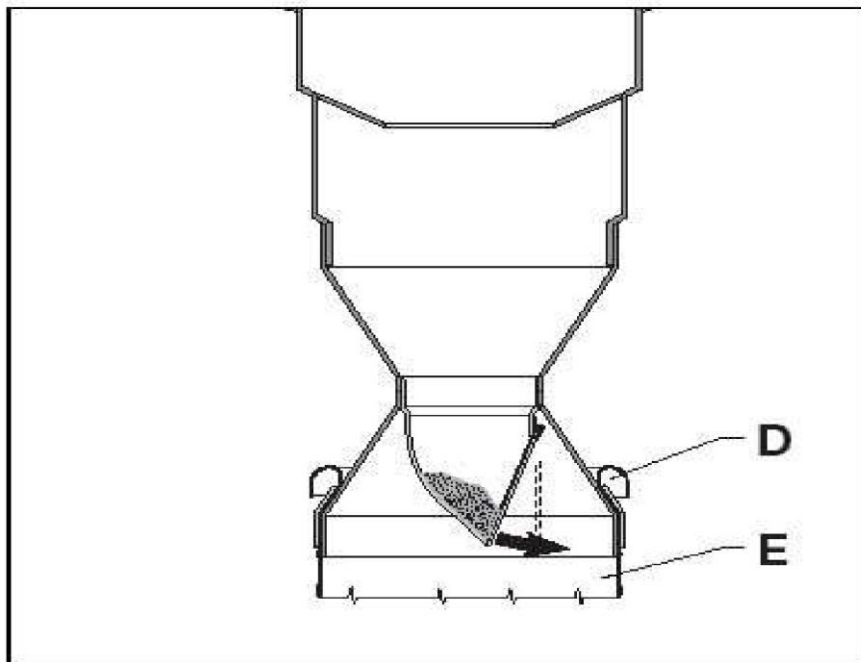

DISEGNI DI RIFERIMENTO

Schema di installazione Big 4 plus trifase con auto pulizia e compressore silenziato

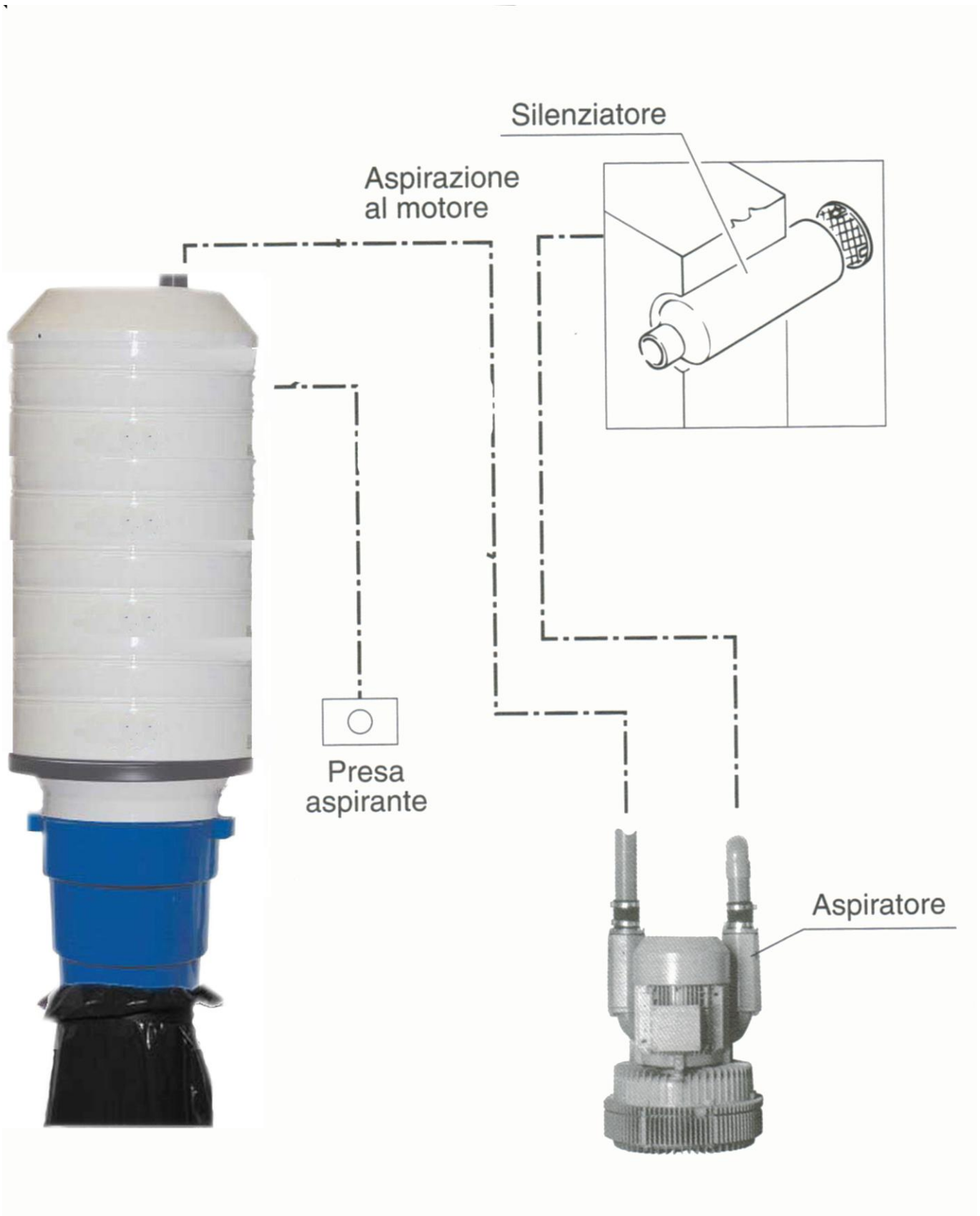

NOMENCLATURA DELLE PARTI

Involucro

- 1
- 2 Elettro aspiratori
- 3 Filtro
- 4 Sistema di aggancio con impugnatura
- 5 Guarnizione
- 6 Clexidra
- 7 Anello fermasacco
- 8 Sacco per uso domestico
- 9 Condotto di scarico
- 10 Tubo immissione aria compressa
- 11 Foro per uscita aria compressa
- 12 Condotto di aspirazione
- 13 Staffa di fissaggio
- 14 Silenziatore
- 15 Valvola rompi vuoto

Kit sistema di autopulizia filtro

- 16 Compressore
- 17 Elettrovalvola
- 18 Rubinetto
- 19 Tubo flessibile

Kit sistema di autopulizia filtro (opzionale)

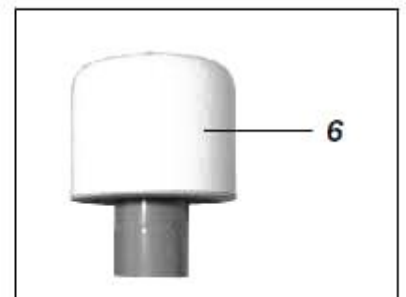
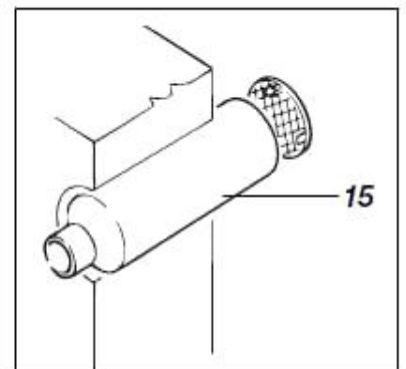
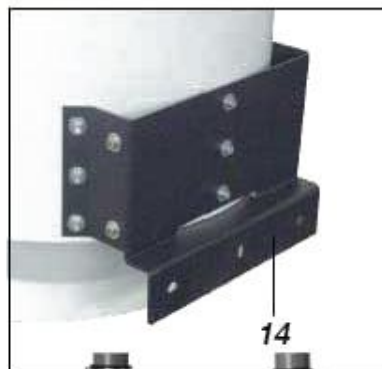
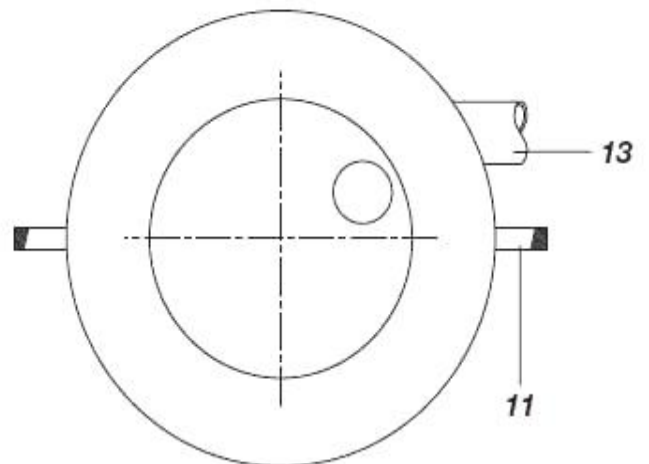
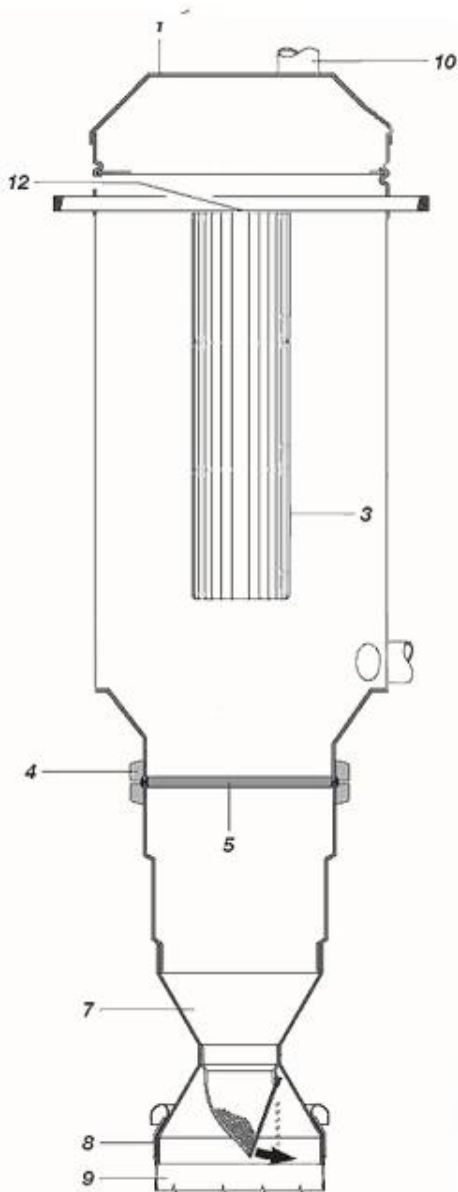
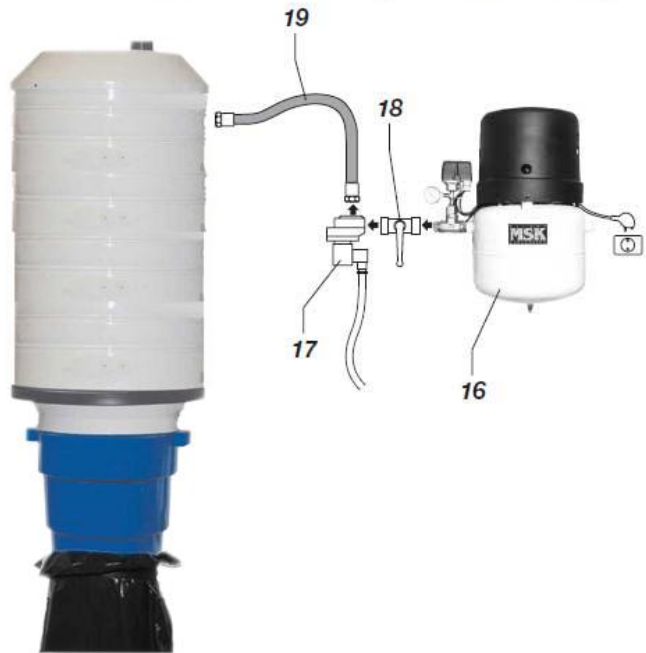

SCHEDA USO CAPITOLATO

N°1 Scafo ciclonico in alluminio a camera stagna IP55 predisposto per allaccio aria compressa di pulizia cartuccia con attacchi destri o sinistri con maniglie di sgancio e staffa di sostegno.

N°1 Compressore silenzioso per pulizia filtro, relativi raccordi ed elettrovalvola

N°1 Soffiante a canali laterali con motore elettrico trifase

N°1 Quadro elettronico di comando delle funzioni predisposto per linea a 12 V di collegamento alle prese

per accensione e spegnimento con temporizzatore completo di inverter

N°1 Valvola di presa aria esterna a comando meccanico

- Raccordi a innesto rapido in aspirazione e sfiato
- Filtro in poliestere da 1,5 m²
- Valvola di scarico polveri a clapet
- S silenziatore per soffiante

Accessori di pulizia:

n°1 tubo flessibile ø 32 mm L = 7 m, n°2 prolunghe,
n°1 spazzola pavimenti tappeti, n°1 lancia piatta,
n°1 spazzola a pennello, n°1 borsa contenitore

DATI TECNICI:

Alimentazione / frequenza	400 V / 50-60 Hz
Motori	n° 1
Operatori	n° 4
Potenza motore in aspirazione	2x7.51 kW
Depressione in lavoro150/200 mbar
Portata in lavoro360-480 m ³ /h
Rumorosità	< 76 dB(A)
Scafo raccolta polveri.....	130 litri
Dimensioniø 50x127 cm
Peso centrale+aspiratore	40+142 kg



PREVENTIVO N°

Validità preventivo (gg)60

Tempi consegna impianto (gg)

Tempi consegna centrale (gg)

PREZZO CENTRALE ASPIRANTE(CA).....

Prezzo (K.S.)compreso.....

PREDISPOSIZIONE IMPIANTO

- N°..... punti contropresa completi (P.C.), completi di contropresa.
- per ogni punto contro presa 6 metri di tubo in PVC ø50, spessore 3 mm, a norme IPP 302 autoestingente, curve, derivazione e manicotti necessari all'installazione per il collegamento di tutte le prese alla centrale aspirante e relativo collante a fusione a freddo, cavo elettrico preinfilato ad uso bassa tensione di alimentazione per collegamento fra le prese e la centrale aspirante (N07VK2x1 mm²)

Prezzo punto contropresa completo (cad.)

n° P.C. totale

Prezzo presa finale (cad.)

nota: predisposta per placche elettriche originali, escluse le placche stesse

n° P.F. totale

(C.A.) €

(P.C.) €

(P.F.) €

Optional vari: €

..... €

..... €

Compressore €

Invert/trasdutt. €

Kit accessori €

Collaudo €

Listino €

Sconto..... %

Forli.....

Firma.....