



CARATTERISTICHE TECNICHE

Tutti i componenti sono costruiti con materiali di qualità ed in grado di assicurare la massima sicurezza ed affidabilità nel tempo.

Composizione macchina base

- Centrale di aspirazione
- Staffa di sostegno (dima)
- Centralina elettronica

MODELLO		MACHIAVELLO S (M)	MACHIAVELLO S (A)
Caratteristiche			
Dimensione centrale (D x h)	Cm	42X90	42X90
Dimensioni aspiratore	Cm	-	-
Operatori		1	1
Peso complessivo	Kg	12	12
DATI TECNICI			
Alimentazione	V	220-240	220-240
Potenza	kW	1,800	1.800
Pressione sonora	dB(A)	<70	<70
Contenitore polveri	L	30	30
Raggio max op. dalla centrale	m	90+7	90+7
Alimentazione prese	V	12	12
Superficie di lavoro massima	m ²	<600	<600

DISEGNI DI RIFERIMENTO

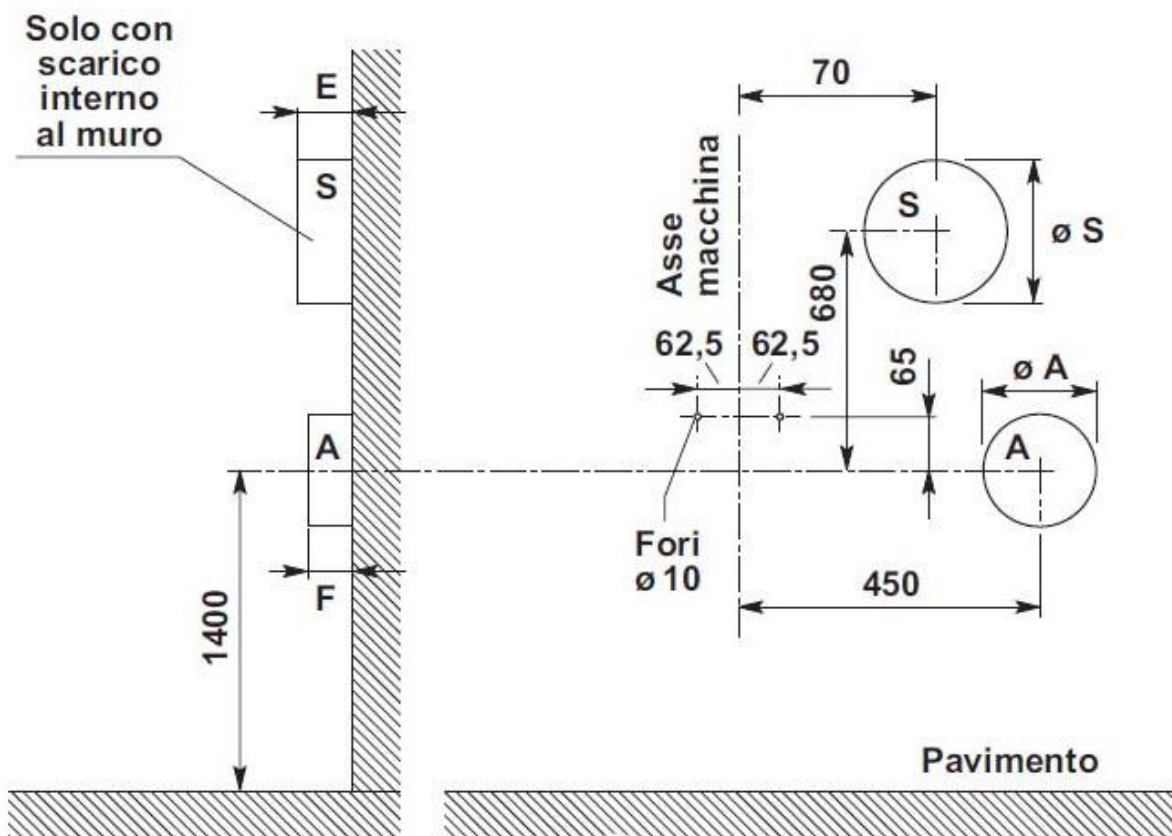

fig. 3

Dima specifica per macchine sia a secco che ad acqua aventi la stessa carenatura

ISEGNI DI RIFERIMENTO



NOMENCLATURA DELLE PARTI MACHIAVELLO S (MANUALE)

1. Involucro
2. Elettro aspiratore
3. Filtro a telo
4. Sistema di ancoraggio con impugnatura
5. Guarnizione
6. Condotto di sfiato
7. Condotto di aspirazione
8. Contenitore polvere
9. Pomello scuotimento filtro
10. Filtrazione ciclonica

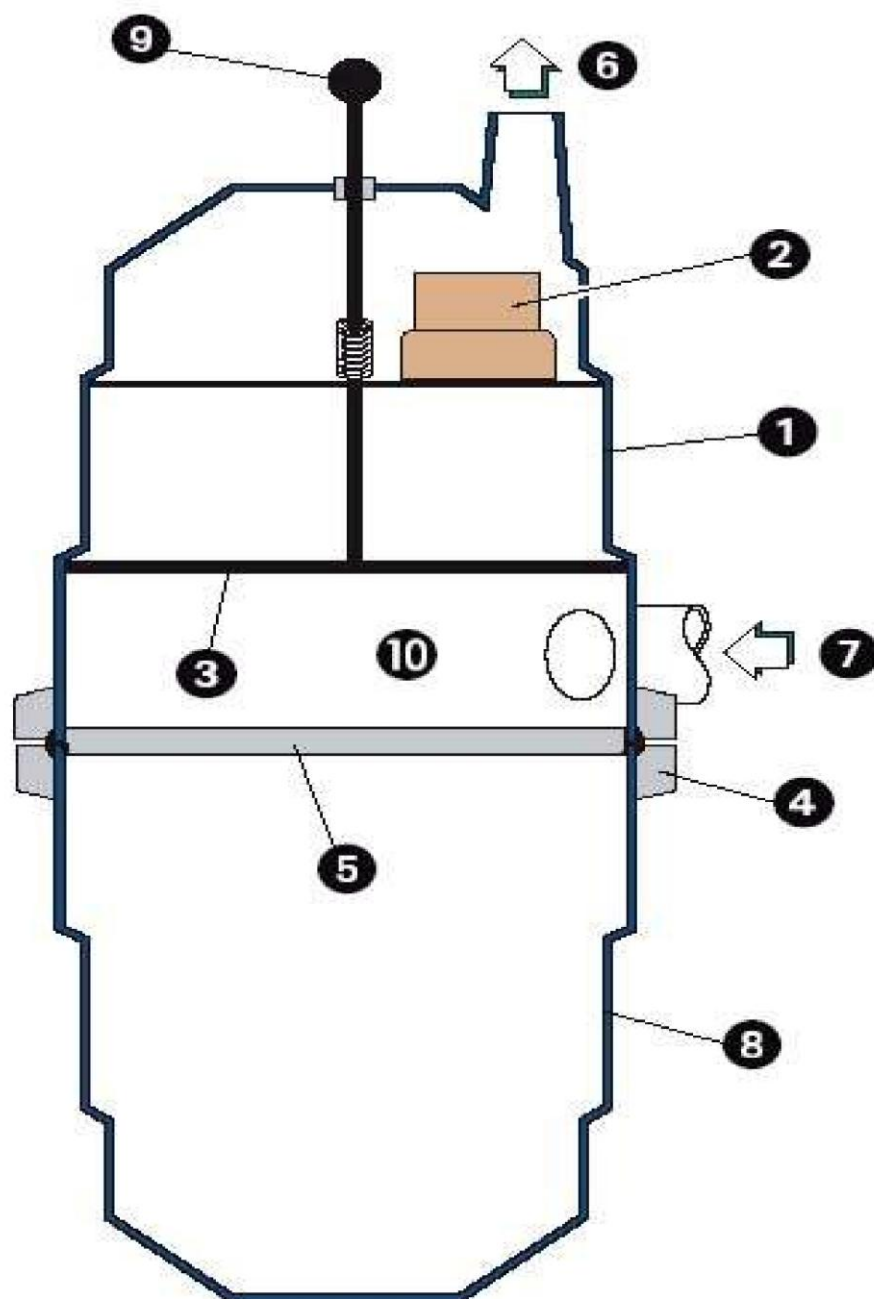

NOMENCLATURA DELLE PARTI MACHIAVELLO S (AUTOMATICA)

1. Involucro
2. Elettro aspiratore
3. Filtro a telo
4. Sistema di ancoraggio con impugnatura
5. Guarnizione
6. Condotto di sfiato
7. Condotto di aspirazione
8. Contenitore polvere
9. Corpo vibrante
10. Filtrazione ciclonica

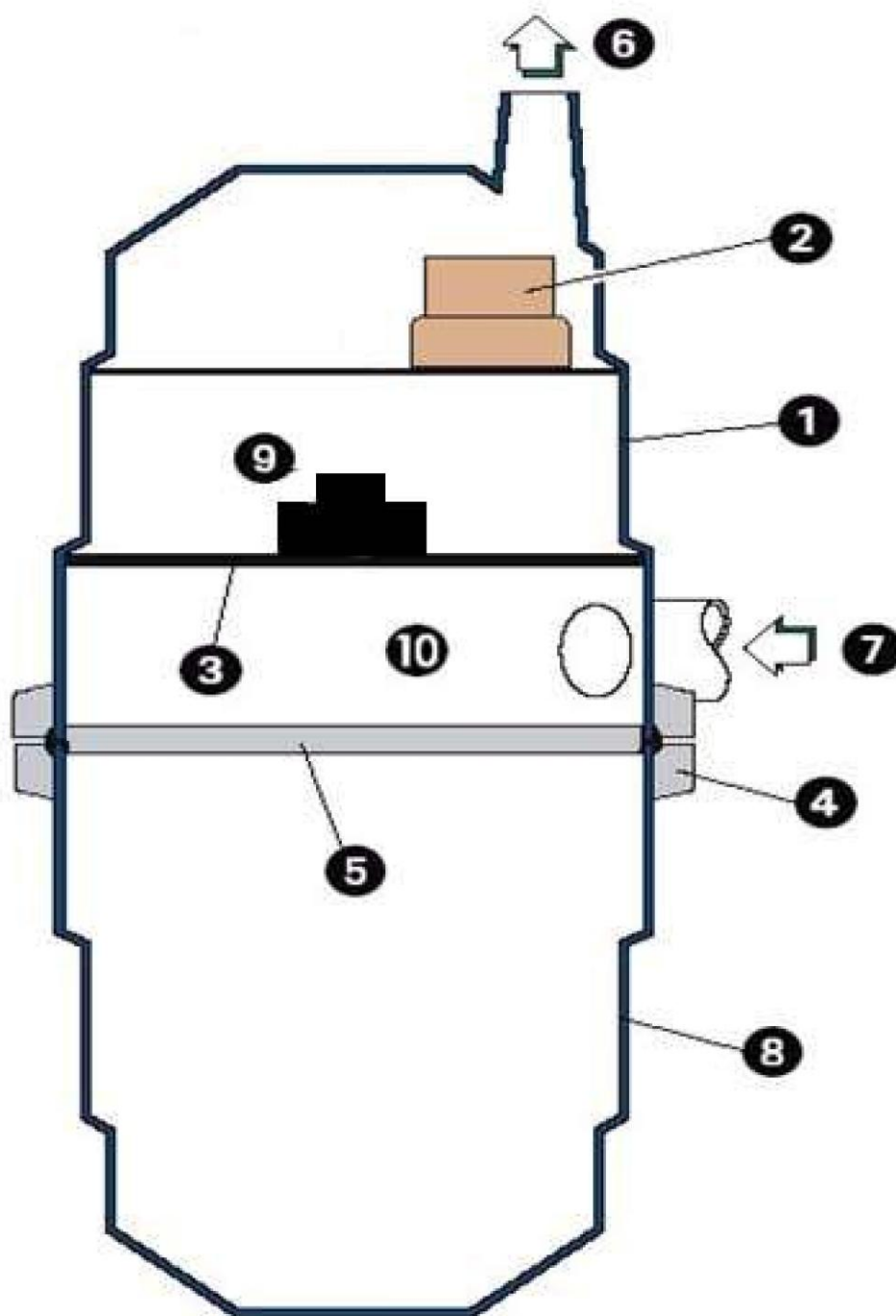

SCHEDA USO CAPITOLATO
0.300.0081/80

N° 1 Centrale Machiavello S/SA composta da:
N° 1 Scafo in ABS IP65 (quando collegato all'impianto)
completo di maniglie di sgancio e staffa di sostegno.

Filtro a cartuccia in poliestere lavabile da 0,3 m²

Aspiratore con motore elettrico monofase a flusso
attraversato autoraffreddante, con protezione termica
contro il surriscaldamento

scheda elettronica interna alla macchina

predisposta per linea a 12 V di collegamento alle prese
semiautomatiche

Accessori di pulizia (non in dotazione):

n°1 tubo flessibile ø 32 mm L = 7 m,

n°2 prolunghe, n°1 spazzola pavimenti tappeti,

n°1 lancia piatta, n°1 spazzola a pennello, fascia
fermatubo

DATI TECNICI:

Alimentazione / frequenza 230 V / 50 Hz
Motori n° 1
Operatori n° 1
Potenza elettrica assorbita 1500W
Potenza motore max al lavoro 1800 W
Raffreddamento motore con flusso attraversato
Depressione in lavoro 200 mbar
Portata in lavoro 90 120 m³/h
Rumorosità < 70 dB(A)
Scafo raccolta polveri..... 30 litri
Dimensioni ø 42x90 cm
Peso 10 kg



PREZZO C. ASPIRANTE(CA).....

N° 1 Kit di sfiato cod: 0.900.0004 composto da:

n°1 curva FF ø 63., n° 1 riduzione 63>50, n°1 silenziatore ø 100,
n°1 griglia antintrusione

Prezzo (K.S.)

PREDISPOSIZIONE IMPIANTO

N° punti contropresa completi (P.C.), completi di contropresa.

per ogni punto contro presa 6 metri di tubo in PVC ø50, spessore 3 mm, a norme
IPP 302 autoestingente, curve, derivazione e manicotti necessari all'installazione per il
collegamento di tutte le prese alla centrale aspirante e relativo collante a fusione a

freddo, cavo elettrico preinfilato ad uso bassa tensione di alimentazione per
collegamento fra le prese e la centrale aspirante (N07VK2x1 mm²)

Prezzo punto contropresa completo (cad.)

n° P.C. totale

Prezzo presa finale (cad.)

nota: predisposta per placche elettriche originali, escluse le placche stesse

n° P.F. totale

(C.A.) €

(P.C.) €

(P.F.) €

Optional vari: €

..... €

..... €

..... €

..... €

Kit accessori pulizia €

Collaudo €

Listino €

Sconto..... %

Costo al cliente (iva%).....

PREVENTIVO N°

Forli.....

Validità preventivo (gg)60

Firma.....

Tempi consegna impianto (gg)

